

Số: **524**/TB-GTTN

Thái Nguyên, ngày **18** tháng 9 năm 2019

THÔNG BÁO
Mời chào giá cạnh tranh

Công ty Cổ phần Gang thép Thái Nguyên (TISCO) có nhu cầu mua Trục cán gang phục vụ sản xuất của Nhà máy Cán thép Lưu Xá, với nội dung sau:

1. Tên hàng hóa, quy cách, số lượng:

STT	Tên hàng hóa	Mã bản vẽ	Số lượng (cái)	Đơn trọng (Kg)
1	Trục cán Gang HK Φ 470 x1.150	TCT2-03-2019	04	1.790
2	Trục cán Gang HK Φ 480 x1.150	TCT2-03-2-19	04	1.850
3	Trục cán Gang HK Φ 440 x1.150	TCG3-02-19	01	1.100
4	Trục cán Gang HK Φ 470 x 750	TCG3-02-19	01	1.200

Ghi chú: Các yêu cầu về vật liệu, cơ lý tính, bản vẽ,... xem tài liệu kèm theo. Trọng lượng nêu trên là trọng lượng lý thuyết theo bản vẽ. Trọng lượng thực sẽ được xác định qua cân thực tế khi giao hàng.

2. Xuất xứ: Hàng hóa có xuất xứ Trung Quốc hoặc tương đương. Yêu cầu hàng hóa phải có giấy chứng nhận chất lượng (CQ) của nhà sản xuất và chứng nhận xuất xứ (C/O).

3. Phương thức giao hàng: Giao hàng trên phương tiện vận chuyển tại kho Chi nhánh Công ty CP Gang thép Thái Nguyên - Nhà máy Cán thép Lưu Xá (tổ 21, p.Cam Giá, tp.Thái Nguyên).

4. Thời hạn thanh toán: Trong vòng 45 ngày kể từ ngày hoàn thành thủ tục nghiệm thu nhập kho.

5. Thời gian bảo hành: 12 tháng kể từ ngày giao hàng (cho các lỗi gãy, vỡ ...)

6. Thời gian giao hàng: Giao trước 15/12/2019.

7. Các nhà cung cấp tham gia chào giá phải nộp vào tài khoản của TISCO khoản tiền với giá trị 50.000.000 VNĐ để bảo vệ TISCO trong trường hợp đơn vị trúng giá nhưng không thực hiện hợp đồng. Đối với các đơn vị không trúng chào giá, TISCO sẽ hoàn lại khoản tiền đặt cọc này trong thời hạn 7 ngày làm việc kể từ sau ngày mở xét chào giá.

Thông tin tài khoản TISCO như sau:

+ Tài khoản số: 117000023226-Ngân hàng TMCP Công thương Việt Nam, Chi nhánh Lưu Xá, Thái Nguyên.

+ Tài khoản số: 39010000000368 – Ngân hàng TMCP Đầu tư và phát triển Thái Nguyên.

Kính mời các nhà cung cấp có năng lực chào giá Trục Cán Gang với các điều kiện và nội dung yêu cầu của TISCO nêu trên.

Báo giá và gửi về Văn phòng TISCO trước 09h00' ngày 25/9/2019 (Yêu cầu báo giá có chữ ký và dấu của Giám đốc đơn vị, để trong phong bì kín có niêm phong, ngoài phong bì phải ghi rõ "Chào giá cạnh tranh: Trục Cán Gang – Nhà Máy Cán thép Lưu Xá"). TISCO sẽ không xét những Báo giá chào không đúng với nội dung yêu cầu của TISCO và báo giá gửi về sau thời gian yêu cầu.

TISCO sẽ mở hội nghị xét chào giá công khai vào lúc 10^h00' ngày 25/9/2019.

Địa chỉ liên hệ: Văn phòng TISCO - Tổ 21 - Phường Cam Giá - Thành phố Thái Nguyên. Điện thoại: 0208 3832.236 - Fax: 0208 3832056

Nơi nhận:

- Các khách hàng;
- Lưu VT, KHKD.

TỔNG GIÁM ĐỐC



Hoàng Ngọc Diệp

Thái nguyên, ngày 14 tháng 8 năm 2019

YÊU CẦU KỸ THUẬT TRỤC CÁN

2. Trục cán giá II; III khu vực cán 650 và khu vực cán 2:

2.1. Vật liệu: Gang dẻo có nền tổ chức hình kim

(NODULAR ACICULAR CAST IRON)

2.2. Đặc điểm cơ tính:

	Độ cứng		Độ bền uốn (kg/mm ²)	Độ bền kéo (kg/mm ²)	Độ giãn dài	Giới hạn mỗi cổ trục (kg/mm ²)	Mô đun đàn hồi (kg/mm ²)	Độ thay đổi độ cứng trên chiều dài trục (%)
	HS	HB						
Thân trục	65÷68	460÷510	110÷120	55÷60	0,2÷0,7	-	17000	≤5
Cổ trục	52÷65	360÷460	105÷115	50÷55	0,2÷0,6	25÷35	17000	≤5

2.3. Thành phần hoá học: (%)

C	Si	Mn	P	S	Ni	Cr	Mo	Mg
3,2÷3,6	1,3÷1,8	0,4÷0,6	< 0,05	< 0,02	2,0÷2,8	0,3÷0,6	0,4÷0,8	≥ 0,04

2.4. Chiều dày lớp biến cứng thân trục theo hướng tâm:

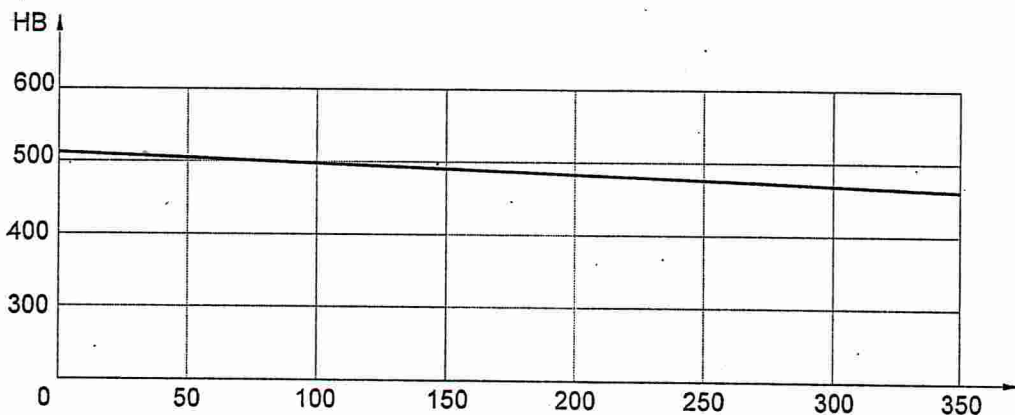

Độ sâu từ bề mặt (mm)

PHÒNG KỸ THUẬT

Nguyễn Việt Hà

GIÁM ĐỐC
CÔNG TY CỔ PHẦN
GANG THÉP THÁI NGUYÊN
NHÀ MÁY CÁN THÉP
LƯU XÁ
PHỤ TRÁCH CHUNG
Đoan Mạnh Hà

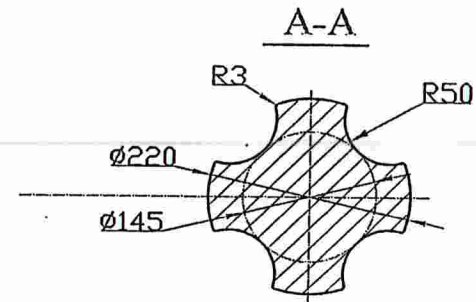
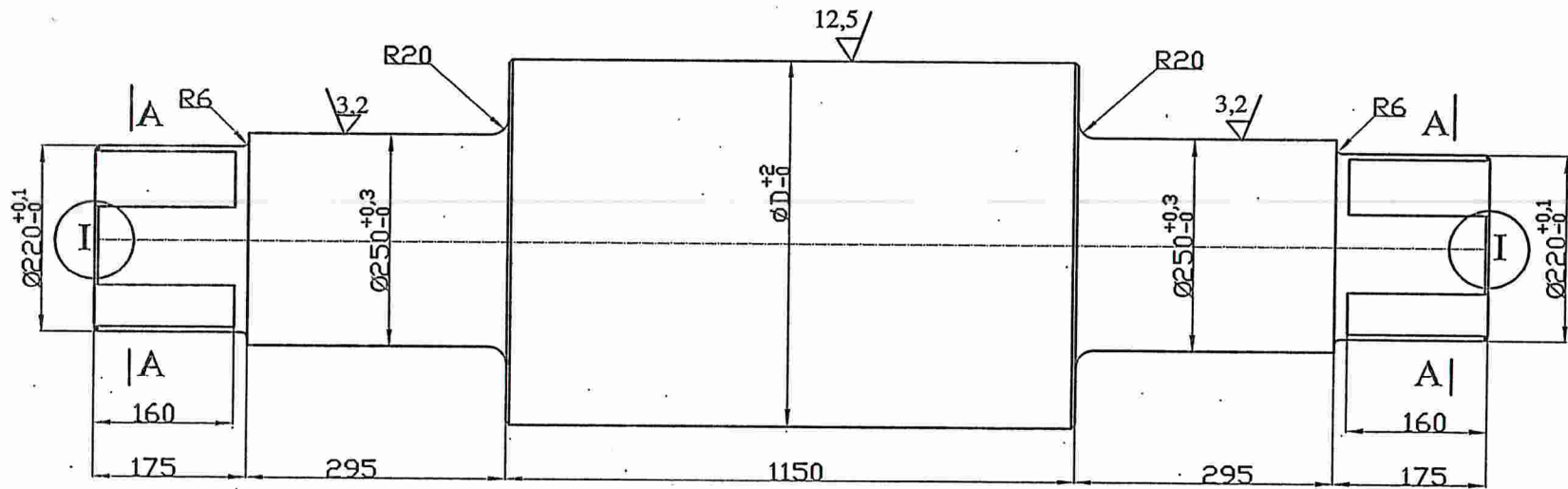

① Kích thước Lỗ tâm 2 đầu

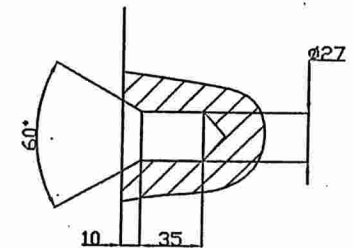

YÊU CẦU KỸ THUẬT:

1. Độ không đồng tâm giữa $\varnothing 220$ và $\varnothing 250 < 0,015$.
2. Các góc lượn không ghi R1,5mm.
3. Dung sai các kích thước chiều dài còn lại $< 1,5\text{mm}$.
4. Vật liệu, đặc tính cơ lý, thành phần hóa, chiều dày lớp biến cứng bề mặt trục (phụ lục kèm theo)

					KHU VỰC CÁN 2			
Sđ	Số lg	Số tài liệu	Chức vụ	Ngày	PHÔI TRỤC CÁN TRUNG	TCT2 - 03 - 2019		
Duyệt		Đoàn Mạnh Hà	THAY NGƯỜI			Số lượng	Khối lượng	Tỷ lệ
C.N.T.K		Đoàn Mạnh Hà	THAY NGƯỜI					1:8
Thiết kế				8/2019		Tờ số:	Số tờ:	
Kiểm tra		Nguyễn V. Hà				NHÀ MÁY CÁN THÉP LƯU XÁ		
Ng: Vẽ		Hoàng.T.Tùng			Vật liệu: HK2	PHÒNG KỸ THUẬT		

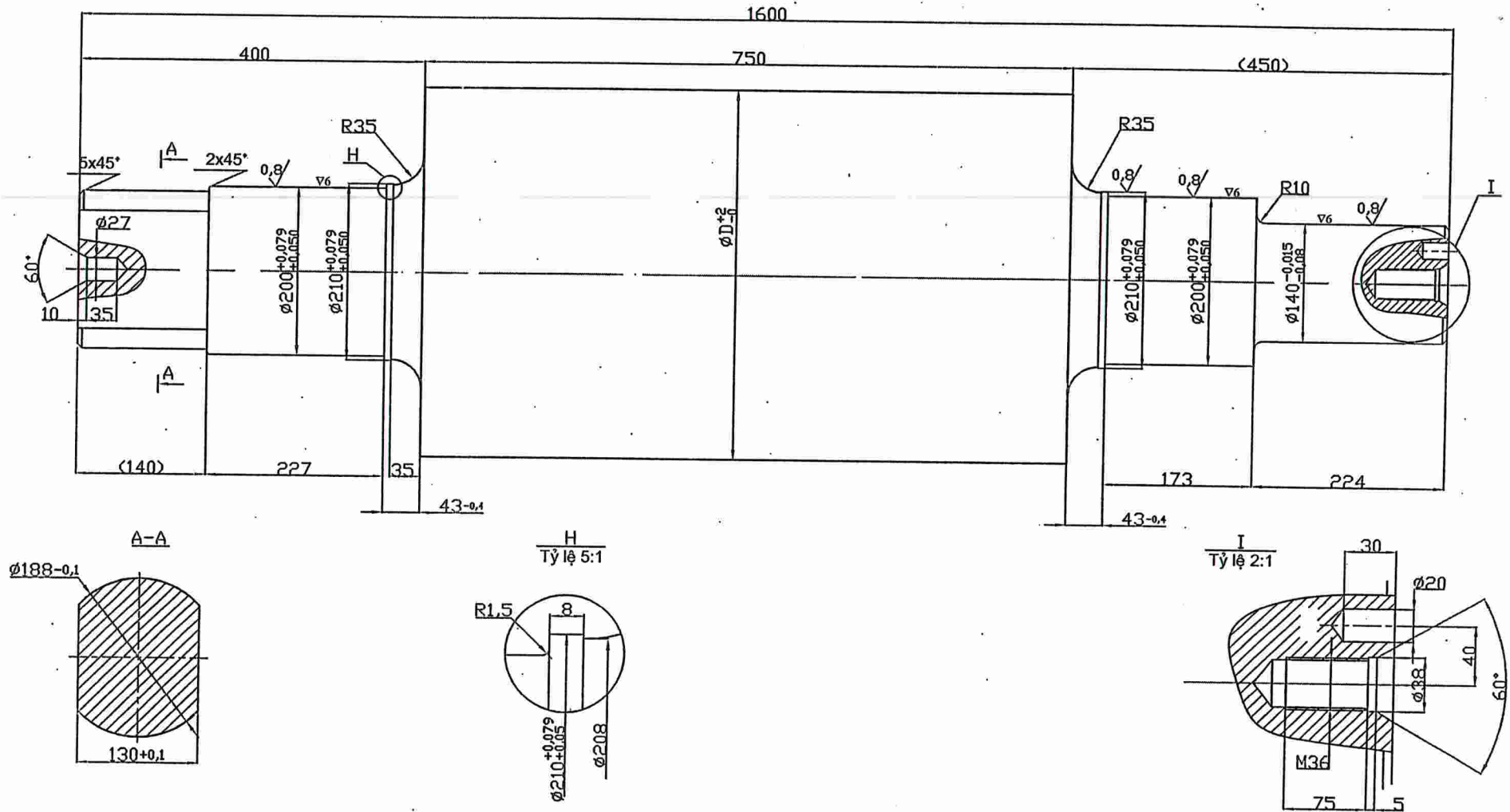

YÊU CẦU KỸ THUẬT:

1. Độ không đồng tâm giữa $\varnothing 200$ và $\varnothing 140 < 0,015$.
2. Các góc lượn không ghi R1,5mm.
3. Các bề mặt còn lại gia công đạt $\nabla 4$.
5. Dung sai các kích thước chiều dài còn lại $< 1,5$ mm.
6. Vật liệu, đặc tính cơ lý, thành phần hóa, chiều dày lớp biến cứng bề mặt trục (phụ lục kèm theo)

Sđ	Số. lg	Số tài liệu	Chữ ký	Ngày
Duyệt		Đoàn M. Hà		
C.N.T.K		Đoàn M. Hà		
Thiết kế		Hoàng. T. Tùng		8/2019
Kiểm tra		Nguyễn. V. Hà		
Ng: Vẽ		Hoàng. T. Tùng		

KHU VỰC CÁN 2

TRỤC CÁN GIÁ III

Vật liệu: HK2

TCG3 - 02 - 19

Số lượng	Khối lượng	Tỷ lệ
		1:7

Tờ số:	Số tờ:
NHÀ MÁY CÁN THÉP LƯU XÁ PHÒNG KỸ THUẬT	